

コンクリート製品用／鋼材用クランプ

側溝用クランプ (マルチバイス ワニ1000)

あらゆるコンクリート製品、石材等の吊り上げに。



マルチバイス ワニ1000

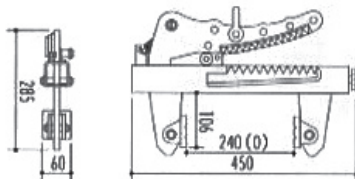

■仕様

メーカー	サンキョウトレーディング
型式	マルチバイス ワニ1000
基本使用荷重	kg 1,000/2台使用時
つかみ幅	mm 0~240(調節式)
質量	kg 7/1台
商品コード	Z02833

PC板用無傷クランプ (ECAR型)



ECAR-1000

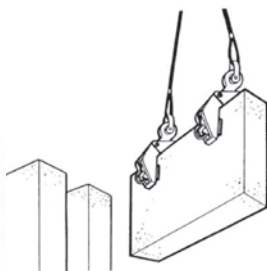

■用途

引き起こし・吊上げ・運搬作業

■適用部材

コンクリートパネル・軽量気泡コンクリート・擁壁・防音壁・U字溝等

■仕様

メーカー	イーグルクランプ
型式	ECAR-1000
基本使用荷重	kg 200~1,000
許容使用板厚	mm 50~150
質量	kg 16.5
商品コード	Z02835

ねじ式クランプ (SBB型・SBN型)

不整形物の移動に便利です。



SBB-2

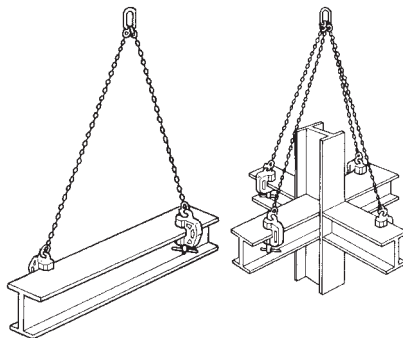

■用途

吊上げ・運搬・吊下げ・反転・回転・溶接・組立・建方・搭載・プレス加工・ベンディング加工・吊ビース・引張ビース・安全帯取付ビース

■適用部材

鋼板・形鋼・平鋼・鋼製梁・鉄骨・橋梁・鉄鋼構造物・鋼製枠・鉄矢板・クレーンビーム・コラム・境板・パイプ・造船用トランス材等



SBN型

■仕様

メーカー	イーグルクランプ				
型式	SBB-500	SBB-1	SBB-2	SBB-3	SBB-5
基本使用荷重	t 0.5	1.0	2.0	3.0	5.0
有効板厚	mm 1~25	1~40	1~40	5~35	10~40
質量	kg 1.8	4.0	7.6	7.9	14.3
商品コード	Z02836	Z02837	Z02838	Z02839	Z02840

鋼材用クランプ

縦吊用クランプ (SL型)

資材の吊上げ作業に。

SL-1

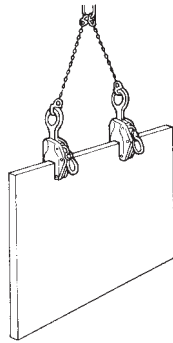

■用途

吊上げ・運搬・反転・回転・溶接・組立・建方・搭載・プレス加工・ベンディング加工

■適用部材

鋼板・形鋼・平鋼・鋼製梁・鉄骨・鉄矢板・鉄鋼構造物・鋼製枠・クレーンガーター・クレーンビーム・パイプ等

■仕様

メーカー 型式	イーグルクランプ		
	SL-1	SL-2	SL-3
基本使用荷重 t	1.0	2.0	3.0
開口部寸法 mm	0~20	0~25	0~30
質量 kg	5.5	8.8	11.6
商品コード	Z02844	Z02845	Z02846

横吊用クランプ (AMS型)

鉄骨建方作業用クランプです。

AMS-1

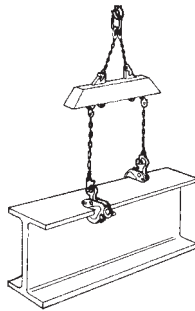

■用途

横吊・水平吊・建方・運搬・反転・回転・溶接・組立・搭載・プレス加工・ベンディング加工

■適用部材

形鋼 (H形鋼・I形鋼・みぞ形鋼)・鉄骨・橋梁・鉄鋼構造物・鋼板・鋼製梁・鋼製枠・造船用ロング材・クレーンビーム・鏡板・パイプ等

■使用可能材料

硬度 HV320 までの鋼材及び非鉄金属

■仕様

メーカー 型式	イーグルクランプ		
	AMS-1	AMS-2	ASM-3
基本使用荷重 t	1.0	2.0	3.0
開口部寸法 mm	0~25	0~30	0~38
質量 kg	5.3	7.9	10.5
商品コード	Z02841	Z02842	Z02843

軽量鋼矢板用クランプ (PER型)

軽量鋼矢板引き抜き専用のクランプです。

PER-2

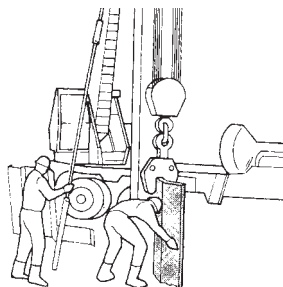

■用途

鋼矢板引抜き・形鋼杭引抜き・共下がり防止

■適用部材

鋼矢板 (H・U・Z・直線型)・形鋼杭・軽量鋼矢板・鋼製枠・鉄矢板・クレーンビーム・コラム・造船用トランス材等

■仕様

メーカー 型式	イーグルクランプ	
	PER-1	PER-2
最大使用荷重 t	1.0	2.0
開口部寸法 mm	4~16	4~16
質量 kg	6.9	10.3
商品コード	Z02847	Z02848

鋼材用クランプ

敷鉄板用吊フック (JDH型)

ペリカンフックで敷鉄板を安全に吊上げます。



JDH-2

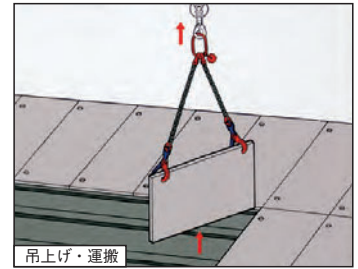
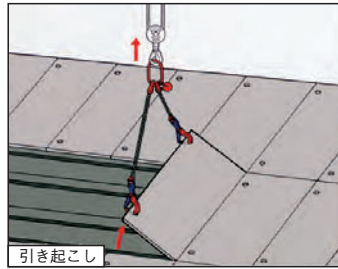

仕様

メーカー	イーグルクランプ	
型式	JDH-2	
最大使用荷重	t	2.0
開口部寸法	mm	80
標点間隔	mm	110
質量	kg	3.4
商品コード	Z02850	

レールクランプ (RGC型)

鉄道用各種レール専用クランプ。



RGC-75

締付け・開放ロック機構

開放ロック機構

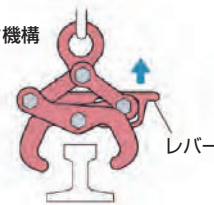

締付け機構



図の状態ではレール上に置きレバーを上げながら、シャックルを引き上げると爪は締まります。

レバーを外すと自動的に締付けロックが働きますので、図の状態ですべて吊上げて下さい。

※安全上必ず2点吊り以上を厳守して下さい。

メーカー	イーグルクランプ	
型式	RGC-75	
容量	t	1
適合レール(呼び)	CR73Kレール	CR74Kレール
摘要	クレーン軌条用	CR-73K(旧寸法レール)
質量	kg	6
商品コード	Z03683	

シートパイル用クランプ (SP型)

鋼矢板の耳をつかんでつり上げ・運搬する専用クランプ。



SP-1

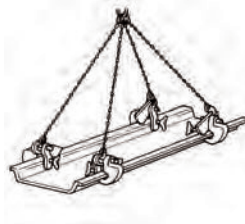

仕様

メーカー	イーグルクランプ	
型式	SP-1	
最大使用荷重	t	1,000
開口部寸法		32
質量	kg	5.2
商品コード	Z03754	