

フォークリフト

1.5~8.0 t クラス

特別教育 (荷重1t未満)

技能講習 (荷重1t以上)

小型特殊 (緑ナンバー付)

大型特殊 (白ナンバー付)

建築資材・配管材等の積み込み、積み出し移動作業に。
各種オプションタイプも取り揃えています。

フォークシフト

パレットや荷の種類が
広範囲にわたる荷役作
業に最適。



※ハイマストタイプも
あります。

全回転フォーク

ボックスパレットに積み込ん
だバラ物、粉末物、液体など
の運搬・放出に最適。



ドラムクランプ

ドラム缶のトラックへの積
み込み作業や、貯蔵場所内
での効率的な荷役作業に。



ヒンジドフォーク

鋼管などの運搬。またバケットを
差し込めば鉄屑などのバラ物に
も威力を発揮。

■寸法図(単位: mm)

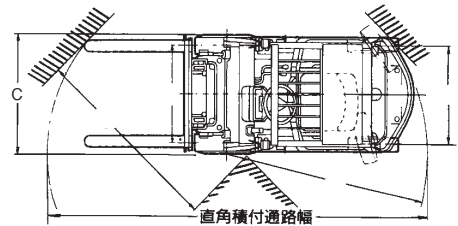

※サヤフォーク1,500~2,000mm。

- ・黒エアータイヤ
- ・黒ノーパンクタイヤ
- ・白ノーパンクタイヤ

タイヤは各種あります。
※ホークポジショナーが
油圧タイプもあります。

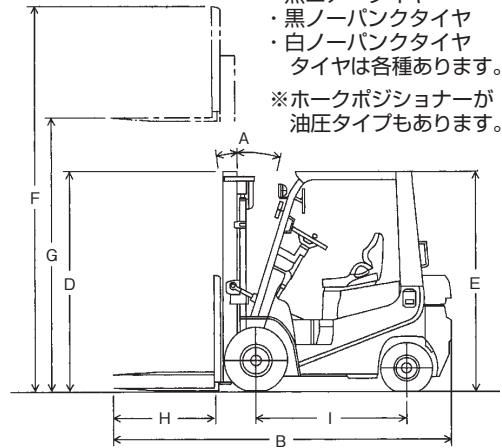

フルフリーマスト (FSV)



※ゴムクローラタイプ

■仕様(通常タイプ)

メーカー	ユニキャリア	トヨタL&F				ユニキャリア	諸岡
型式	FD15T	8FDL25	8FDL30	8FDJ35	8FD50	FD80	MFD-20
タイプ	ディーゼル	ディーゼル	ディーゼル	ディーゼル	ディーゼル	ディーゼル	ディーゼル
最大荷重 kg	1,500	2,500	3,000	3,500	5,000	8,000	2,000
A マスト斜角度	前傾度	6	6	6	6	6	6
	後傾度	12	11	11	11	12	12
最小旋回半径 mm	1,980	2,280	2,430	2,490	2,810	3,710	—
走行速度(無負荷) km/h	12.0	14.5	14.0	19.4	24.0	28	7

エンジン

エンジン型式	クボタD1503	トヨタ1DZ-III	トヨタ1ZS	トヨタ1ZS	トヨタ1KD	V3800	V2403
定格出力	kW/min ⁻¹	17.5/2,500	31/2,200	40/2,200	41/2,200	55/2,200	81/2,400
	ps/rpm	23.8/2,500	42/2,200	54/2,200	56/2,200	—	48/2,200

輸送時寸法

B 全長 mm	3,165	3,690	3,845	3,915	4,390	5,245	4,030
C 全幅 mm	1,070	1,150	1,240	1,290	1,450	2,175	1,590
D マスト高さ mm	1,995	1,995	1,865	2,120	2,450	4,420	2,135
E ヘッドガード高さ mm	2,070	2,110	2,170	2,180	2,300	2,660	2,250
F 作業時最大高さ mm	4,030	3,920	3,770	4,070	4,435	4,420	4,100
G 最大揚高 mm	3,000	3,000	3,000	3,000	3,000	3,000	3,000
H フォーク長さ mm	920	1,070	1,070	1,070	1,220	1,220	1,070
I ホイールベース mm	1,425	1,650	1,700	1,700	2,000	2,500	1,945
タイヤ色	黒/白	黒/白	黒/白	黒/白	黒	黒	ゴムクローラ
機械質量 kg	2,540	3,690	4,310	4,890	7,220	11,510	4,315
燃料タンク容量 ℓ	50	60	60	60	120	150	77
商品コード	Z03389	Z01145	Z03388	Z01161	Z01164	Z03932	Z01165

電力機械

溶接機械

空気機械

荷物運搬クレーン・はしご作業台

車輛

高所作業機械

特殊ポンプ・洗浄機

各種工具

安全衛生機材・季節商品

精密機械