



# 普通バイブロ

## 電動式普通型

特別教育

港湾・護岸・都市土木・建築現場での杭の打ち込み引き抜き作業に。



FM2-55

基礎機械

### ■寸法図

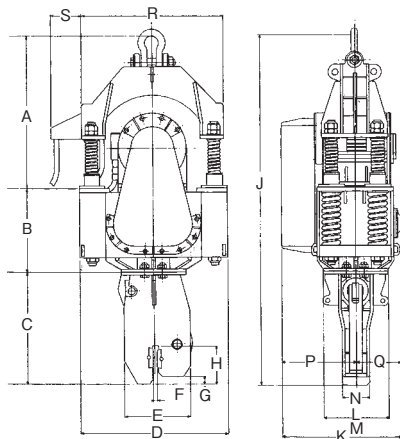

### ■寸法表(単位: mm)

| メーカー<br>型 式  | トーメック                |                  |         |        |        |         |         |
|--------------|----------------------|------------------|---------|--------|--------|---------|---------|
|              | KM2-300E             | KM2-700E         | FM2-30  | FM2-55 | FM2-80 | CM2-120 | CM2-160 |
| A            | 716                  | 790              | 1,144   | 1,275  | 1,466  | 1,578   | 1,753   |
| B            | 530                  | 590              | 636     | 725    | 791    | 876     | 1,087   |
| C            | 834                  | 690              | 690     | 947    | 1,060  | 1,180   | 1,204   |
| D            | 376                  | 993              | 1,031   | 1,179  | 1,370  | 1,523   | 1,840   |
| E            | 430                  | 430              | 495     | 605    | 645    | 775     | 765     |
| F            | 30                   | 40               | 50      | 50     | 50     | 50      | 50      |
| G            | 40                   | 21               | 51      | 60     | 100    | 68      | 85      |
| H            | 215                  | 232              | 267     | 335    | 385    | 363     | 381     |
| J            | 1,746                | 2,070            | 2,470   | 2,947  | 3,317  | 3,634   | 4,044   |
| K            | 541                  | 681              | 712     | 969    | 1,035  | 1,071   | 1,134   |
| L            | φ 384                | 470              | 653×460 | 540    | 600    | 700     | 800     |
| M            | PCD 300<br>(150×150) | 340<br>(170×170) | 360     | 420    | 420    | 600     | 600     |
| N            | 90                   | 160              | 172     | 200    | 250    | 250     | 250     |
| P            | 316                  | 400              | 430     | 537    | 575    | 622     | 657     |
| Q            | 225                  | 281              | 282     | 432    | 460    | 449     | 477     |
| R            | —                    | —                | 950     | 1,296  | 1,310  | 1,455   | 1,740   |
| S            | —                    | —                | 170     | 180    | 260    | 300     | 370     |
| 操作盤・油圧ユニット寸法 |                      |                  |         |        |        |         |         |
| 高  さ         | 800                  | 920              | 920     | 1,000  | 1,000  | 1,100   | 1,200   |
| 幅            | 700                  | 1,150            | 1,150   | 1,180  | 1,180  | 1,180   | 1,250   |
| 奥 行          | 550                  | 600              | 600     | 800    | 800    | 900     | 950     |

### ■仕様

| メーカー<br>型 式 | トーメック    |          |        |        |        |         |                   |                   |
|-------------|----------|----------|--------|--------|--------|---------|-------------------|-------------------|
|             | KM2-300E | KM2-700E | FM2-30 | FM2-55 | FM2-80 | CM2-120 | CM2-160           |                   |
| モーター出力      | KW       | 7.5      | 15     | 22     | 40     | 60      | 90                | 120               |
|             | PS       | 10       | 20     | 30     | 55     | 80      | 120               | 160               |
| 偏心モーメント     | kg-cm    | 300      | 700    | 1,000  | 2,100  | 3,600   | 5,000/4,000/3,000 | 7,100/6,000/5,000 |
| 振 動 数       | cpm      | 1,300    | 1,200  | 1,100  | 1,100  | 1,100   | 1,100             | 980               |
| 全 体 質 量     | kg       | 56       | 110.8  | 1,870  | 3,300  | 4,750   | 6,600             | 8,400             |
| 振 動 質 量     | kg       | 5.7      | 11.3   | 1,600  | 2,700  | 3,800   | 5,550             | 7,000             |
| 起 振 力       | kN       | 652      | 1,100  | 132    | 278    | 477     | 663.4/531/397.1   | 748/631/526.6     |
|             | ton      | 729      | 1,320  | 13.5   | 28.4   | 48.7    | 67.7/54.2/40.6    | 76.3/64.4/53.7    |
| 空運転時の振幅     | mm       | 4.6      | 6.4    | 6.3    | 7.8    | 9.5     | 9.0/7.2/5.4       | 9.9/8.3/6.9       |
| 空運転時の加速度    | g'       | 8.7      | 10.3   | 8.5    | 10.5   | 12.8    | 12.2/9.8/7.3      | 10.6/8.9/7.5      |
| 杭の目安        |          |          |        |        |        |         |                   |                   |
| H型鋼・I型鋼     | mまで      | 5        | 7      | 10     | 20     | 22      | 25                | 30                |
| 鋼 矢 板       | mまで      | I型7      | II型7   | II型10  | IV型15  | IV型20   | V型25              | V型30              |
| 最大N値        |          |          |        |        |        |         |                   |                   |
| 砂 質 土       |          | 10       | 15     | 15     | 30     | 40      | 50                | 50                |
| 粘 性 土       |          | 5        | 8      | 8      | 15     | 25      | 30                | 35                |
| 電 源 容 量     | kVA以上    | 20       | 45     | 75     | 125    | 200     | 300               | 400               |
| クレーン吊容量     | TON以上    | 5        | 10     | 15     | 25     | 30      | 35                | 40                |
| 操作ユニット質量    | kg       | —        | —      | 330    | 415    | 425     | 480               | 550               |
| 搬 送 質 量     | kg       | 979      | 1,775  | 2,325  | 3,780  | 5,290   | 7,170             | 9,080             |
| 商 品 コード     |          | Z00459   | Z00460 | Z00461 | Z00462 | Z00463  | Z00464            | Z00465            |