

高所作業台

4~9.9mタイヤ

特別教育

建設現場の室内設備・電気・塗装・ダクト配管工事に。

※デッキがスライドするタイプもあります。



ENTLO40S

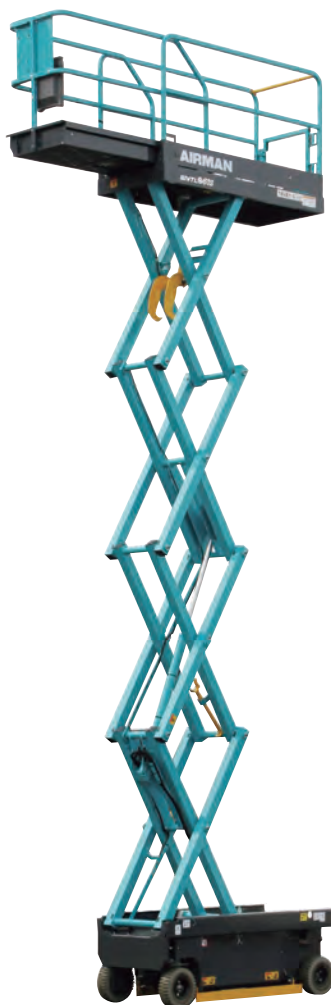

ENTLO61S

■寸法図(単位: mm)

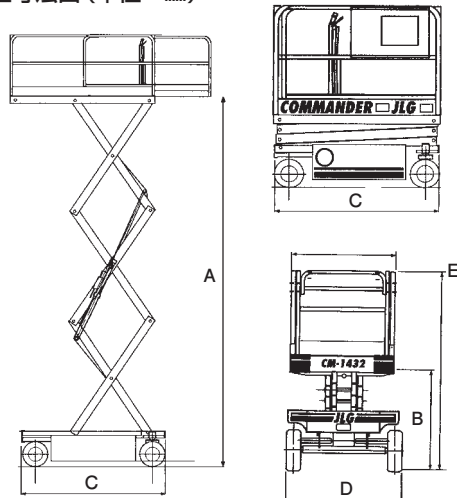

2030ES

高所作業機械

仕様

| メーカー | アイチ | 北越工業 | 北越工業 | 北越工業 | JLG | JLG | 北越工業 | 北越工業 | | |
|-------------|---------|----------|----------|--------------|--------------|--------------|--------------|--------------|--------------|--------------|
| 型式 | SV-04B | ENTLO40S | ENTLO45S | ENTLO61S | 2030ES | 2630ES | ENTLO80S | ENTLO99S | | |
| クラス | 4m | | 4.5m | 6m | | 8m | | 9m | | |
| タイプ | ホワイトタイヤ | | | | | | | | | |
| 最大地上高さ | mm | 3,800 | 4,000 | 4,500 | 6,100 | 6,100 | 7,700 | 8,000 | 9,900 | |
| 最低地上高さ | mm | 520 | 890 | 890 | 995 | 1,100 | 1,230 | 1,200 | 1,320 | |
| 作業床 | | | | | | | | | | |
| 内側寸法 | 全長(拡張時) | mm | 895 | 1,200(1,750) | 1,200(1,750) | 1,610(2,540) | 2,300(3,200) | 2,300(3,200) | 2,200(3,200) | 2,215(3,215) |
| | 全幅 | mm | 660 | 645 | 645 | 645 | 760 | 760 | 725 | 1,175 |
| | 全高 | mm | 1,000 | 950 | 950 | 950 | 1,100 | 1,100 | 950 | 950 |
| 拡張デッキスライド量 | mm | - | 550 | 550 | 930 | 900 | 900 | 1,000 | 1,000 | |
| 最大積載荷重 | kg | 200 | 220 | 200 | 250 | 360 | 230 | 250 | 320 | |
| 拡張部最大積載荷重 | kg | - | 115 | 115 | 125 | 110 | 110 | 125 | 125 | |
| 走行 | | | | | | | | | | |
| 走行速度(高速/低速) | km/h | 0~3.0 | 0~3.0 | 0~3.0 | 0~4/0~2.2 | 0~4.4 | 0~4.4 | 0~3.2/0~2.5 | 0~3.5/0~2.5 | |
| 登坂能力度 | | 8 | 8 | 8 | 12 | 25 | 25 | 12 | 12 | |
| 電源 | | | | | | | | | | |
| 動力源 | | バッテリー | バッテリー | バッテリー | バッテリー | バッテリー | バッテリー | バッテリー | バッテリー | |
| バッテリー個 | | 12V×2 | 12V×2 | 12V×2 | 12V×2 | 6V×4 | 6V×4 | 12V×4 | 12V×4 | |
| 車両寸法(格納時) | | | | | | | | | | |
| 全長 | C mm | 1,280 | 1,340 | 1,390 | 1,750 | 2,300 | 2,300 | 2,300 | 2,300 | |
| 全幅 | D mm | 750 | 750 | 750 | 760 | 760 | 760 | 810 | 1,300 | |
| 全高 | E mm | 1,710 | 1,840 | 1,840 | 1,945 | 2,200 | 2,200 | 2,150 | 2,270 | |
| 車両重量 | kg | 650 | 660 | 750 | 1,230 | 1,710 | 2,150 | 2,280 | 2,300 | |