

ベアリングヒーター / ヘキサプラグ

ベアリングヒーター

ベアリングなどの環状金属を誘導電流によって、迅速かつ均一に加熱し内輪径を熱膨張によって拡張させ焼ばね作業を効率よく行うことができます。

仕様

メーカー		シンコー電装	
型式		BHD-1	BH-4
ベアリングサイズ (ベアリング内径)	mm	6306~6312 (Φ30~Φ60)	— (Φ85~Φ250)
電源	V	100	200
定格電流	A	5	16
寸法	全長	mm	310
	全幅	mm	110
	全高	mm	167
質量	kg	6.5	43
商品コード		Z03841	Z04494



ベアリングヒーター BHD

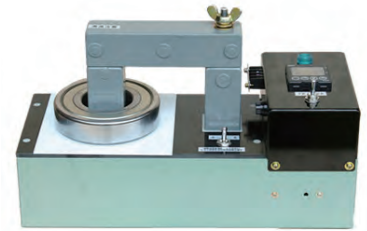

BHD-1



ベアリングヒーター BH



BH-4(2S)

仕様

メーカー		江藤電機	
型式		IHE-0620G	
ベアリング 適応寸法	最小内径	mm	Φ35
	最大外径	mm	Φ400
	最大厚み	mm	200
	最大重量	mm	80
電源	V	三相200	
定格電流	A	10	
寸法	全長	mm	975
	全幅	mm	380
	全高	mm	745
質量	kg	81	
商品コード		Z04460	



ベアリングヒーター IHE

I型コア着脱装置 (スライド式加熱テーブル)

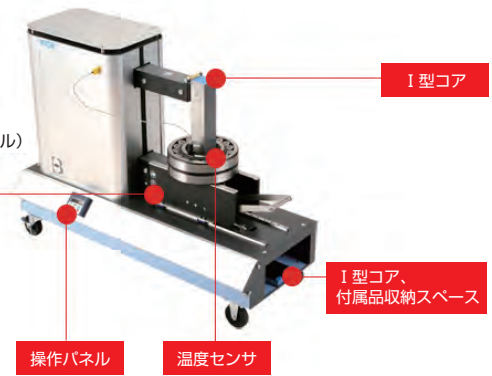

ヘキサプラグ

ヘキサプラグG型

既設配管の補修等フランジなどを溶接する際、管内を閉塞し残留油や引火性ガスの流出を制御し溶接作業の火花による引火爆発の危険から守ります。

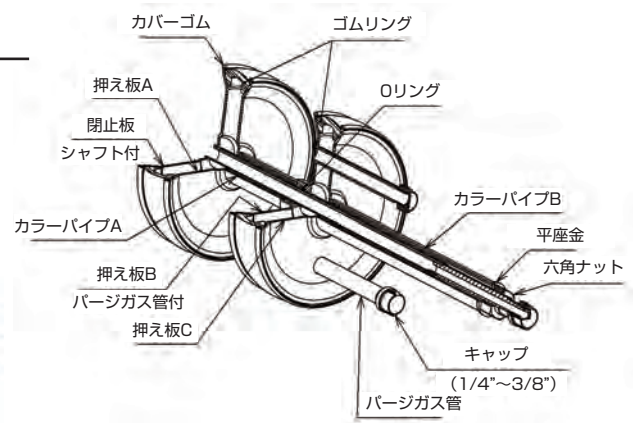
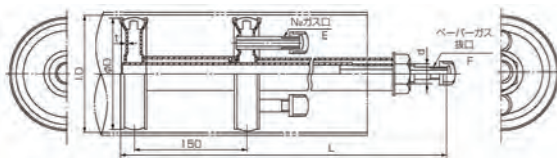

仕様

型式		G型25A	G型50A	G型125A	G型150A	G型200A	
寸法	ΦD	mm	23.5	49	123	148	196
	L	mm	410	410	510	510	510
	t	mm	3	3	2.3	2.3	3.2
ボルト・ナット	d	mm	M6	M10	M16	M16	M20
N ₂ ガス口	E	mm	Φ6	Φ6	R1/4"	R3/8"	R3/8"
ベーパーガス抜口	F	mm	R1/4"	R1/4"	R1/4"	R1/4"	R3/8"
質量	kg	0.45	1.0	2.6	3.0	5.3	
商品コード		Z04489	Z04490	Z04491	Z04492	Z04493	

電力機械

溶接機械

空気機械

荷物運搬・クレーン・はしご作業台

車輦

高所作業機械

特殊ポンプ・洗浄機

各種工具

安全衛生機材・季節商品

精密機械