

クランプ各種

ねじ式クランプ (SBB型・SBN型)

不整形物の移動に便利です。

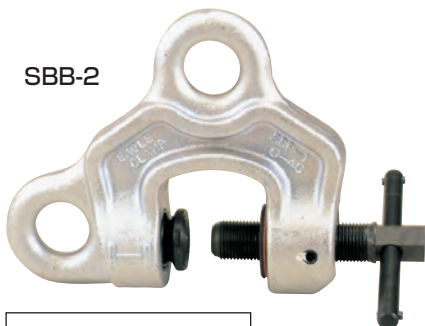

SBB-2



SBN型

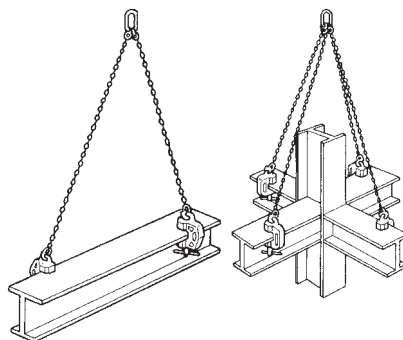

■用途

吊上げ・運搬・吊下げ・反転・回転・溶接・組立・建方・搭載・プレス加工・ベンディング加工・吊ビース・引張ビース・安全帯取付ビース

■適用部材

鋼板・形鋼・平鋼・鋼製梁・鉄骨・橋梁・鉄鋼構造物・鋼製枠・鉄矢板・クレーンビーム・コラム・境板・パイプ・造船用トランス材等

■仕様

メーカー	イーグルクランプ					
型式	SBB-500	SBB-1	SBB-2	SBB-3	SBB-5	SBB-8
基本使用荷重 t	0.5	1.0	2.0	3.0	5.0	8.0
有効板厚 mm	1~25	1~40	1~40	5~35	10~40	65~100
質量 kg	1.8	4.0	7.6	8.8	15.8	31.6
商品コード	Z02836	Z02837	Z02838	Z02839	Z02840	Z04814

縦吊用クランプ (SL型)

資材の吊上げ作業に。



SL-1

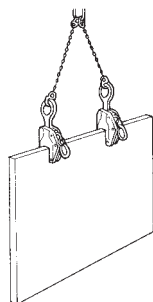

■用途

吊上げ・運搬・反転・回転・溶接・組立・建方・搭載・プレス加工・ベンディング加工

■適用部材

鋼板・形鋼・平鋼・鋼製梁・鉄骨・鉄矢板・鉄鋼構造物・鋼製枠・クレーンゲーター・クレーンビーム・パイプ等

■仕様

メーカー	イーグルクランプ		
型式	SL-1	SL-2	SL-3
基本使用荷重 t	1.0	2.0	3.0
開口部寸法 mm	0~20	0~25	0~30
質量 kg	5.5	8.8	11.6
商品コード	Z02844	Z02845	Z02846

横吊用クランプ (AMS型)

鉄骨建方作業用クランプです。



AMS-1

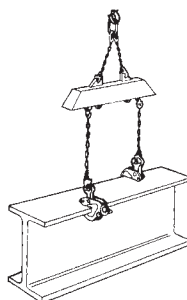

■用途

横吊・水平吊・建方・運搬・反転・回転・溶接・組立・搭載・プレス加工・ベンディング加工

■適用部材

形鋼 (H形鋼・I形鋼・みぞ形鋼)・鉄骨・橋梁・鉄鋼構造物・鋼板・鋼製梁・鋼製枠・造船用ロンジ材・クレーンビーム・鏡板・パイプ等

■使用可能材料

硬度 HV320 までの鋼材及び非鉄金属

■仕様

メーカー	イーグルクランプ		
型式	AMS-1	AMS-2	ASM-3
基本使用荷重 t	1.0	2.0	3.0
開口部寸法 mm	0~25	0~30	0~38
質量 kg	5.3	7.9	10.5
商品コード	Z02841	Z02842	Z02843

電力機械

溶接機械

空気機械

荷物運搬クレーン・はしご作業台

車輦

高所作業機械

特殊ポンプ・洗浄機

各種工具

安全衛生機材・季節商品

精密機械

クランプ各種

レールクランプ (RGC型)

鉄道用各種レール専用クランプ。



RGC-75

仕様

メーカー	イーグルクランプ			
型式	RGC-50			
容量 t	1			
適合レール(呼び)	40kgNレール	50kgレール	50kgNレール	60kgレール
適用	中小私鉄用	—	JR地下鉄 大手私鉄用	新幹線用
質量 kg	5			
商品コード	Z04996			

締付け・開放ロック機構

開放ロック機構



締付け機構



図の状態ではレール上に置きレバーを上げながら、シャックルを引き上げると爪は締まります。

レバーを外すと自動的に締付けロックが働きますので、図の状態で吊上げて下さい。

※安全上必ず2点吊り以上を厳守して下さい。

メーカー	イーグルクランプ	
型式	RGC-75	
容量 t	1	
適合レール(呼び)	CR73Kレール	CR74Kレール
摘要	クレーン軌条用	CR-73K(旧寸法レール)
質量 kg	6	
商品コード	Z03683	

フォークリフト用吊りフック

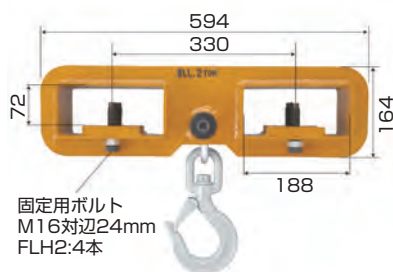

固定用ボルト
M16対辺24mm
FLH2:4本

仕様

メーカー	スーパーツール	
型式	FLH2	
容量 t	2	
適用フォーク	mm	幅120~150
爪寸法	mm	厚み38~65
質量 kg	24	
商品コード	Z03848	



フォークリフト用ドラム缶自動吊り具 (カムオート首振り式)

フォークリフトのマストを少し前傾させ、カムオートのチャック部がドラム缶にあたるまで前進し、そのままフォークをリフトさせるとドラム缶は自動的にチャックされて持ち上がります。



首振り例 (チャック時) イメージ写真



CA-N1-S

CA-N2-S

仕様

メーカー	大阪タイユー	
型式	CA-N1-S	CA-N2-S
荷重 kg	450 (×1本)	450 (×2本)
全高 mm	762	762
全長 mm	862	862
フォーク差込長さ mm	705	705
全幅 mm	602	1040
質量 kg	52	79
商品コード	Z03623	Z04240

クランプ各種 / セーフティロック

ドラム缶用クランプ (DLV型)

ドラム缶の直径に関係なく使える縦吊用クランプです。



DLV500

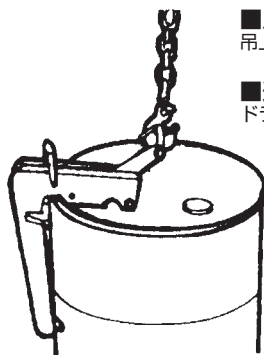

■用途
吊上げ・運搬

■適用部材
ドラム缶

■仕様

メーカー	イーグルクランプ	
型式	DLV500	
基本使用荷重	t	0.5
質量	kg	7.8
商品コード	Z02859	

ビームクランプ

H鋼・I鋼ビームに連結箇所を設けるクランプです。



チェーンブロック、ホイスト等の吊り下げに

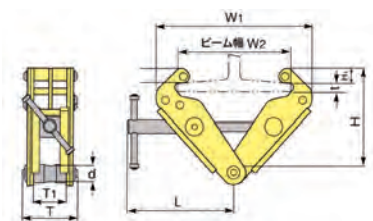

■使用例



■仕様

メーカー	型式	スーパーツール		
		SBN2	SBN3	SBN5
容量	t	2	3	5
寸法	mm			
	W_1	304	425	425
	適用ビーム巾 W_2	75~230	80~320	90~320
	適用ビーム厚み t	9~25	10~35	10~35
	最大時 H	191	265	265
	H_1	26	26~41	32~41
	T	97	117	125
質	kg			
	T_1	58	69	69
	d	20	32	32
質量	kg	6.2	12.6	14.3
商品コード		Z04190	Z02853	Z04109

セーフティロック (ライフブロック)

建築土木工事などの高所作業時の墜落防止に。



BB60SN

KP-15

■仕様

メーカー	藤井電工	トーヨーコーケン			
		BB60SN	KP-15	KP20	KP25
使用荷重	kg	120	100以内	100以内	100以内
ワイヤーロープサイズ	m	$\phi 18 \times 5.7$	$\phi 4 \times 15$	$\phi 4 \times 20$	$\phi 4 \times 25$
衝撃荷重	kN	5.1	3~4	3~4	3~4
動作速度	m/秒	-	約2	約2	約2
停止距離	m	-	1以内	1以内	1以内
ワイヤーロープ戻り力	kg	-	1~2	1~2	1~2
質量	kg	1.4	4.8	7.4	7.7
商品コード		Z02895	Z02896	Z02897	Z02898