

シャックル

シャックル

※1ヶ月保証

ワイヤー、ロープ用のシャックルです。

■荷重は能力70%以下で余力をもってご使用下さい。



RB形

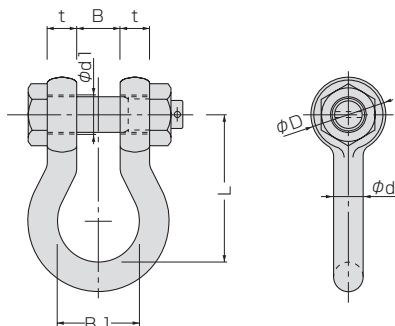

長シャックル

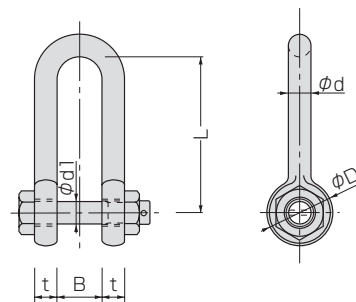

RS形・SB型

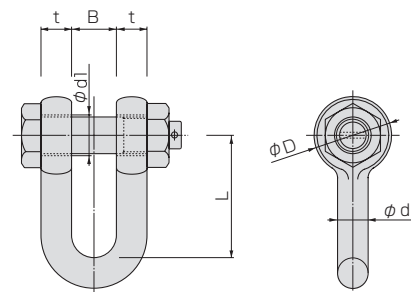

■仕様 (RB型)

型 式	呼び 使用荷重	寸法 (mm)							質量 (kg)	商品コード
		t	ϕd	B	B1	ϕD	L	ϕd1		
RB-5T	5 t	22	26	44	88	55	156	26	2.58	Z03821
RB-8T	8 t	26	30	50	104	66	190	30	4.35	Z02869
RB-10T	10 t	30	36	65	120	80	210	36	7.44	Z02870
RB-16T	16 t	38	44	80	150	100	270	42	14.1	Z04393
RB-20T	20t	42	55	90	170	110	300	48	22.2	Z04394

■仕様 (RS型・SB型)

型 式	呼び 使用荷重	寸法 (mm)						質量 (kg)	商品コード
		t	ϕd	B	ϕD	L	ϕd1		
SB-14	1.2t	14	14	24	36	56	18	0.5	Z02877
RS-5T	5 t	22	22	44	55	120	26	1.86	Z02872
SB-32	6.3t	32	32	48	80	128	39	5.06	Z02878
RS-8T	8 t	26	26	50	66	144	30	3.26	Z03820
RS-10T	10 t	30	30	65	75	160	36	5.2	Z02871
SB-40	10t	40	40	60	100	160	49	10.6	Z02879
RS-16T	16 t	38	38	80	95	205	42	10.2	Z02873
RS-20T	20t	42	42	90	105	230	48	14.1	Z02874
SB-60	20t	60	60	90	150	240	72	33.0	Z02881
RS-32T	32t	60	60	115	135	290	64	34.5	Z02876

■仕様 (長シャックル)

型 式	呼び 使用荷重	寸法 (mm)						質量 (kg)	商品コード
		t	d	B	ϕD	L	ϕd1		
TSL-6T	6t	22	22	50	54	250	22	2.6	Z04128
TSL-8T	8t	25	25	50	60	250	25	3.62	Z02886
TSL-10T	10t	30	30	60	70	300	32	6.2	Z03682
TSL-20T	20t	38	38	75	95	300	46	12.5	Z02887

電力機械

溶接機械

空気機械

荷物運搬・クレーン・はしご・作業台

車輦

高所作業機械

特殊ポンプ・洗浄機

各種工具

安全衛生器材・季節商品

精密機械