



# 通線 / 電設工具

## ケーブルジャッキ

電線やケーブル線の巻取りに使用するドラムの専用ジャッキです。  
2台1組で使用します。

CJ-0620



CJ-0228

### 仕様

メーカー	型式	大阪ジャッキ	
		CJ-0228	CJ-0620
揚力	tf	2	6
揚程	mm	280	200
全高	mm	635	-
最低高さ	mm	-	530
フックまでの高さ	mm	252	-
ベース寸法	mm	680×250	525×300
質量	kg	14	27
調整伸	mm	-	200
適用ドラム径	mm	Φ550~Φ1050	Φ1100~Φ1750
商品コード		Z04856	Z02689

## パワーボール (ケーブル中間送り機)

ケーブルの繰り出し、中間送りに。



ISK-PB180

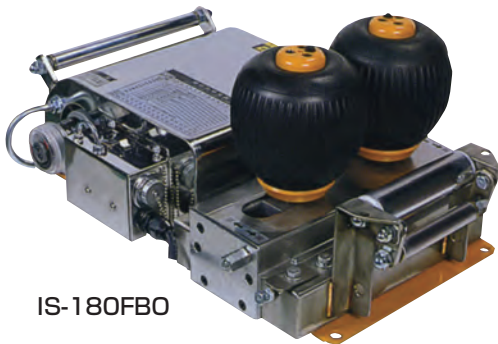

IS-180FBO

### 仕様

メーカー	型式	育良精機	
		IS-180FBO	ISK-PB180
電源	V	100	100
最大送り出し力	kN	1.76	1.76
送り速度	m/分	4.4~19.3	4.4~19.3
適応ケーブル外径	mm	Φ1~100	Φ1~100
ベース寸法	mm	275×540	346×530
質量	kg	31	33
商品コード		Z02901	Z03526

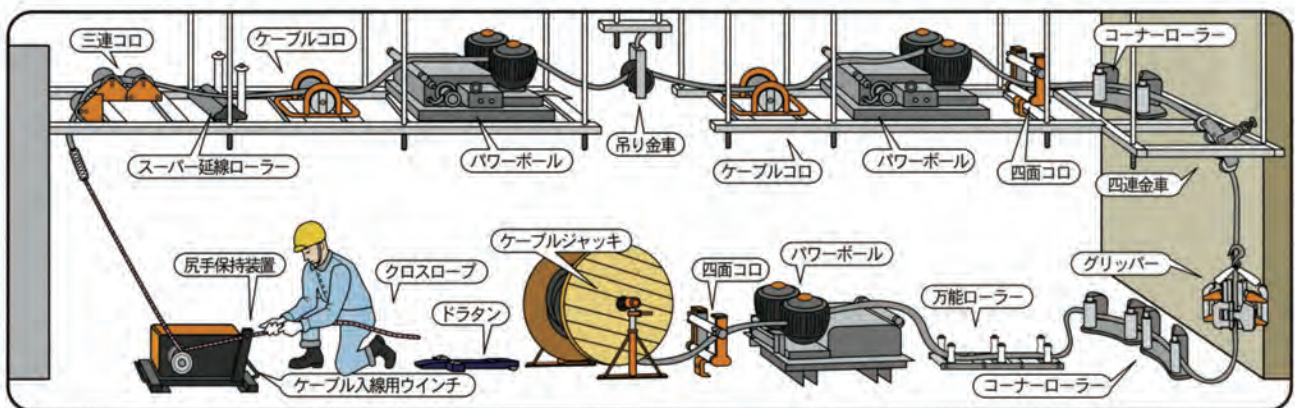

電力機械

溶接機械

空気機械

荷物運搬クレーン・はしご作業台

車輛

高所作業機械

特殊ポンプ・洗浄機

各種工具

安全衛生機材・季節商品

精密機械

# 通線 / 電設工具

## ケーブルウインチ

ケーブルの入線用ウインチ



### 仕様

メーカー	育良精機製作所
型式	CW-2500
巻取速度 m/分	2.0~6.4
電源 V	100
質量 kg	59
商品コード	Z02899

## ケーブルコロ

延線用のケーブルコロです。



ISS-II

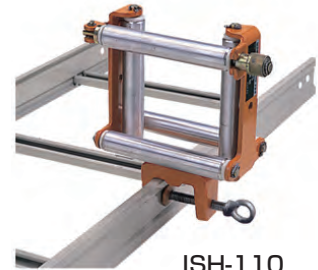

ISH-110

### 仕様

メーカー	育良精機製作所	
型式	ISS-II	ISH-110
安全最大荷重 kN	4.9	2.94
ローラー寸法 mm	φ130×φ65×L200	φ28
質量 kg	3.5	3.7
商品コード	Z02900	Z03827

## コーナーローラー

インコーナー用  
KD-325C

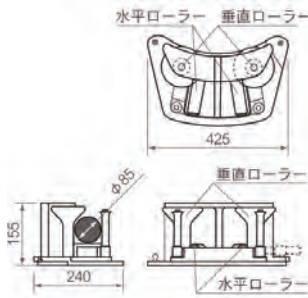

アウトコーナー用  
KD-400C

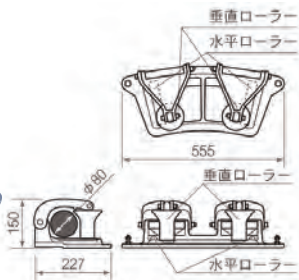

### 仕様

メーカー	育良精機
型式	KD-325C
安全最大荷重 kN	3.92
質量 kg	6
商品コード	Z04854

### 仕様

メーカー	育良精機
型式	KD-400C
安全最大荷重 kN	3.92
質量 kg	6
商品コード	Z04849

## 延線ローラー(スーパー延線ローラー)

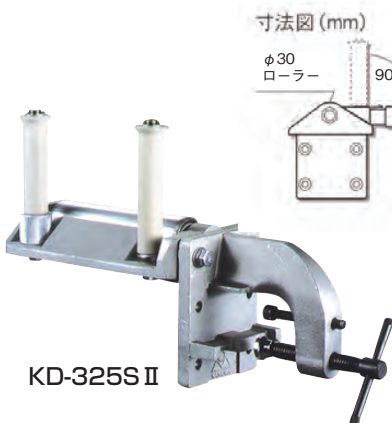

KD-325S II

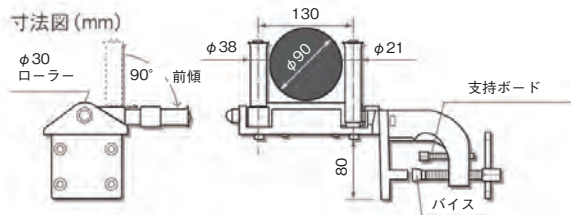

### 仕様

メーカー	育良精機
型式	KD-325S II
安全最大荷重 kN	0.78
質量 kg	2.4
商品コード	Z03828

## 滑車



IS-OW2

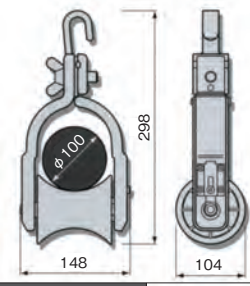

商品コード Z02894

電力機械

溶接機械

空気機械

荷物運搬クレーン・はしご作業台

車輦

高所作業機械

特殊ポンプ・洗浄機

各種工具

安全衛生機材・季節商品

精密機械